

Braukmann

F78TS

Rückspülbarer Flanschfilter

Anwendung

Die rückspülbaren Flanschfilter F78TS sind für Trinkwasser-Installation mit großem Trinkwasserverbrauch bestimmt. Sie können in großen Wohngebäuden und Wohnanlagen, in industriellen und gewerblichen Trinkwasser-Installationen, sowie in der kommunalen Wasserversorgung eingesetzt werden.

Wie die Hauswasser-Feinfilter besitzt der Flanschfilter F78TS die gleiche hochwirksame Rückspültechnik. Der F78TS kann mit der vollautomatischen Rückspülautomatik RR11S und dem Differenzdruckschalter DDS76 nachgerüstet werden.

Der Feinfilter verhindert das Einspülen von Fremdpartikeln, wie z.B. Rostteilchen, Hanfreste und Sandkörner und reduziert so die Korrosionswahrscheinlichkeit und sorgt für hygienisch reines Trinkwasser.

Zertifizierung

- DVGW-zertifiziert (in den Anschlussgrößen DN 65-DN 100 mit 100 µm Filterfeinheit)
- WRAS

Besondere Merkmale

- Bleifrei gemäß EU-Richtlinie 2020/2184: Bleigehalt aller medienberührenden Materialien weniger als 0,1 %
- Auch während der Rückspülung Versorgung mit gefiltertem Wasser
- Filtereinsatz komplett austauschbar
- Rückspülssystem für schnelles und gründliches Reinigen des Filters bei gleichzeitig geringem Wasserverbrauch
- Vollautomatische Filterreinigung mit nachrüstbarer Rückspülautomatik RR11S
- Differenzdruckschalter nachrüstbar
- Monatsskala mit Zeiger auf Manometer als Hinweis auf die nächstfällige manuelle Rückspülung
- Hoher Korrosionsschutz durch Polyamidbeschichtung
- Hygienisch optimaler Wasseraustausch in der Filtertasse durch Zwangsdurchströmung
- ACS-zertifiziert
- Alle Materialien gemäß UBA KTW
- Abführung des Rückspülwassers gemäß DIN EN 1717
- 5 Jahre Garantie



Technische Daten

Medium	
Medium:	Trinkwasser
Anschlüsse/Größen	
Flanschanschluss	PN16 nach DIN EN 1092-2
Einzelfilter:	DN 65 - DN 100 DN 125 mit 2 Adapterflanschen EXF125-A
2 Filter parallel:	2 x DN 80, 2 x DN 100
Druckwerte	
Max. Betriebsdruck:	16 bar
Nennndruck:	PN16
Betriebstemperaturen	
Max. Mediumtemperatur gemäß DIN EN 1567:	30 °C
Max. Mediumtemperatur:	65 °C (max. Betriebsdruck 6 bar)
Spezifikationen	
Einbaulage:	Waagrecht mit Filtertasse nach unten

Hinweis: Das Gerät wurde für Trinkwasserinstallationen entwickelt. Der Filter ist im Einzelfall für die Verwendung in Prozesswässern zu prüfen.

Aufbau

Übersicht	Komponenten	Werkstoffe
	1 2 Manometer (1x eingangsseitig, 1x ausgangsseitig mit Monatsskala und Zeiger)	Metall, Kunststoff
	2 Gehäuse mit Manometeranschlüssen (1x eingangsseitig, 2x ausgangsseitig)	Duktiler Guss (EN-GJS-400-15 DIN EN 1563), beschichtet mit PA (Polyamid)
	3 Filtertasse	Duktiler Guss (EN-GJS-400-15 DIN EN 1563), beschichtet mit PA (Polyamid)
	4 Kugelhahn und Ablaufanschluss	Ventilkörper: bleifreies Messing Kugel: nichtrostender Stahl Ablaufadapter: Kunststoff
	5 Adapterflansch für die Anschlussgröße DN 125	Duktiler Guss
Nicht dargestellte Komponenten:		
Innenteile	Nichtrostender Stahl, Kunststoff	
Feinfilter	Nichtrostender Stahl	

* Adapterflansche für die Anschlussgröße DN 125: F78TS DN 125 = 1 Stück F78TS-100FA/FB/FC/FD + 2 Stück EXF125-A. Adapterflansche siehe Zubehör.

Funktion

Der Filtereinsatz ist in zwei Bereiche unterteilt. Beim Filtern wird nur der große untere Bereich von außen nach innen von Wasser durchströmt. Der kleine obere Bereich kommt nicht mit ungefiltertem Wasser in Berührung. Eine im Sieb integrierte Schwingklappe verhindert das Abscheiden von Schmutzpartikeln im oberen Teil des Filters. Beim Öffnen des Kugelhahns zum Rückspülen wird der gesamte Filtereinsatz nach unten gedrückt bis die Wasserzufuhr zur Außenseite des unteren Bereichs unterbrochen ist. Gleichzeitig wird der Wasserdurchfluss durch den oberen Filter geöffnet. Das für die Filterreinigung benötigte Trinkwasser durchströmt den oberen Filterbereich, den rotierenden Impeller und anschließend den unteren Filterbereich von innen nach außen, d.h. die Rückspülung erfolgt mit gefiltertem Wasser. Durch Schließen des Kugelhahns schaltet sich der Filtereinsatz automatisch in Betriebsstellung zurück.

Transport und Lagerung

Teile in der Originalverpackung aufbewahren und erst kurz vor der Installation auspacken.

Die folgenden Parameter gelten für Transport und Lagerung:

Parameter	Wert
Umgebung:	sauber, trocken und staubfrei
Min. Umgebungstemperatur:	5 °C
Max. Umgebungstemperatur:	55 °C
Min. relative Luftfeuchtigkeit der Umgebung:	25 % *
Max. relative Luftfeuchtigkeit der Umgebung:	85 % *

* nicht kondensierend

Einbauhinweise

Anforderungen an den Einbau

- Horizontale Einbaulage mit Filtertasse nach unten
 - In dieser Einbaulage ist eine optimale Filterwirkung gewährleistet
- Vor und hinter dem Feinfilter Absperrarmaturen vorsehen
- Trinkwasserfilter sind Armaturen, die regelmäßig nach DIN EN 806-5 und VDI 3810 Blatt 2/VDI 6023 Blatt 3 instandgehalten werden müssen
- Auf gute Zugänglichkeit achten, berücksichtigen Sie die Anforderungen aus der EN 1717
 - Manometer gut beobachtbar
 - Vereinfacht Inspektion, Wartung und Instandsetzung
- Der Einbauort muss frostsicher sein
- Gemäß DIN EN 806-2 ist unmittelbar hinter dem Wasserzähler ein mechanischer Filter einzubauen
- Um Überflutungen zu vermeiden, empfiehlt es sich einen dauerhaften fachgerecht dimensionierten Abwasseranschluss herzustellen

Einbaubeispiel

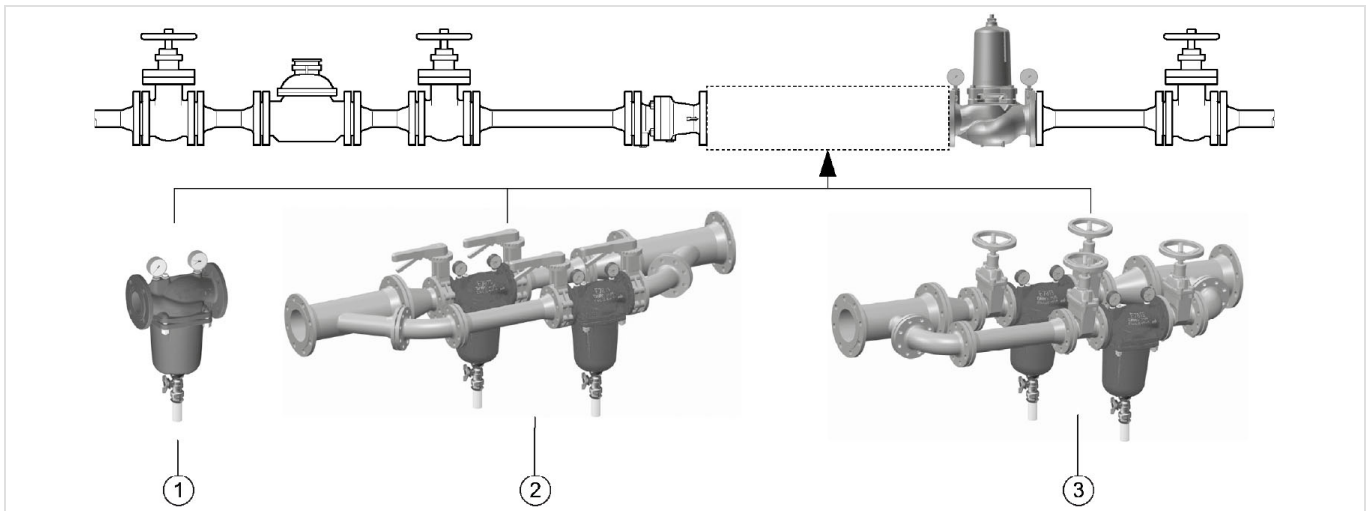

- 1 Einzelfilter
- 2 2 Filter parallel 45°
- 3 2 Filter parallel 90°

Technische Eigenschaften

k_{vs}-Werte

	Einzelfilter				2 Filter parallel	
Nennweite:	DN 65	DN 80	DN 100	DN 125	DN 80	DN 100
k _{vs} -Wert (m ³ /h):	69	113	145	145	226	290

Druckabfallverhalten

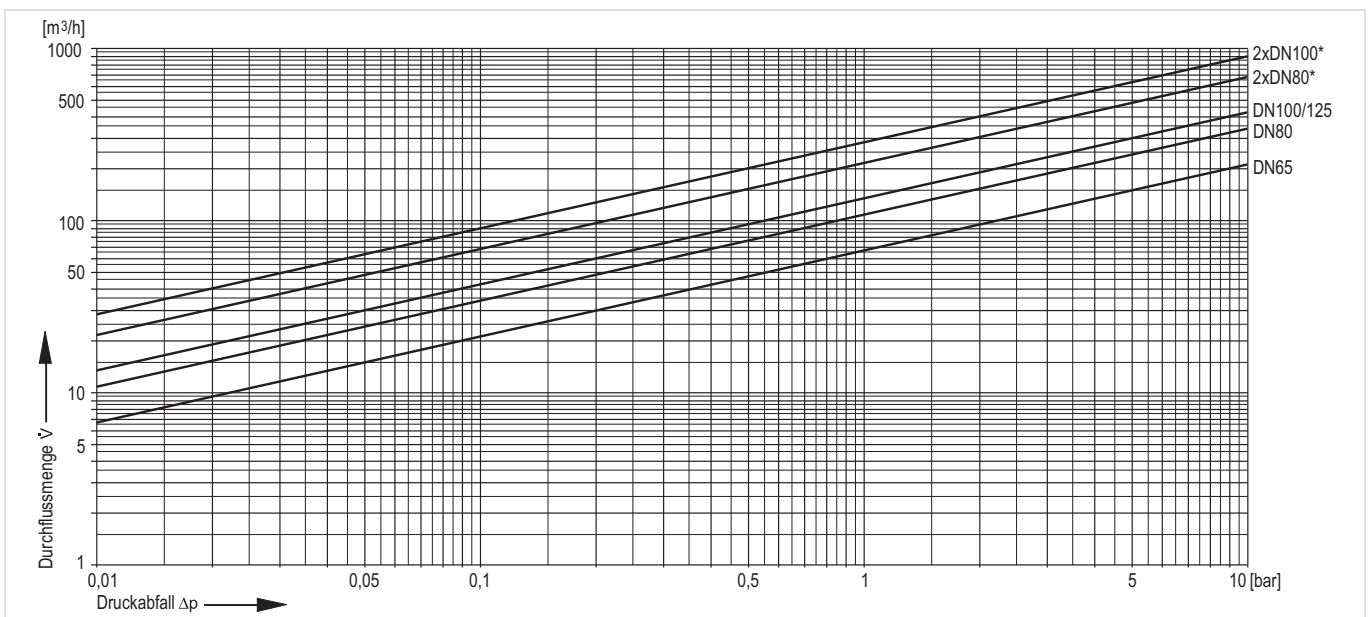

* 2 Filter parallel

Abmessungen

Übersicht

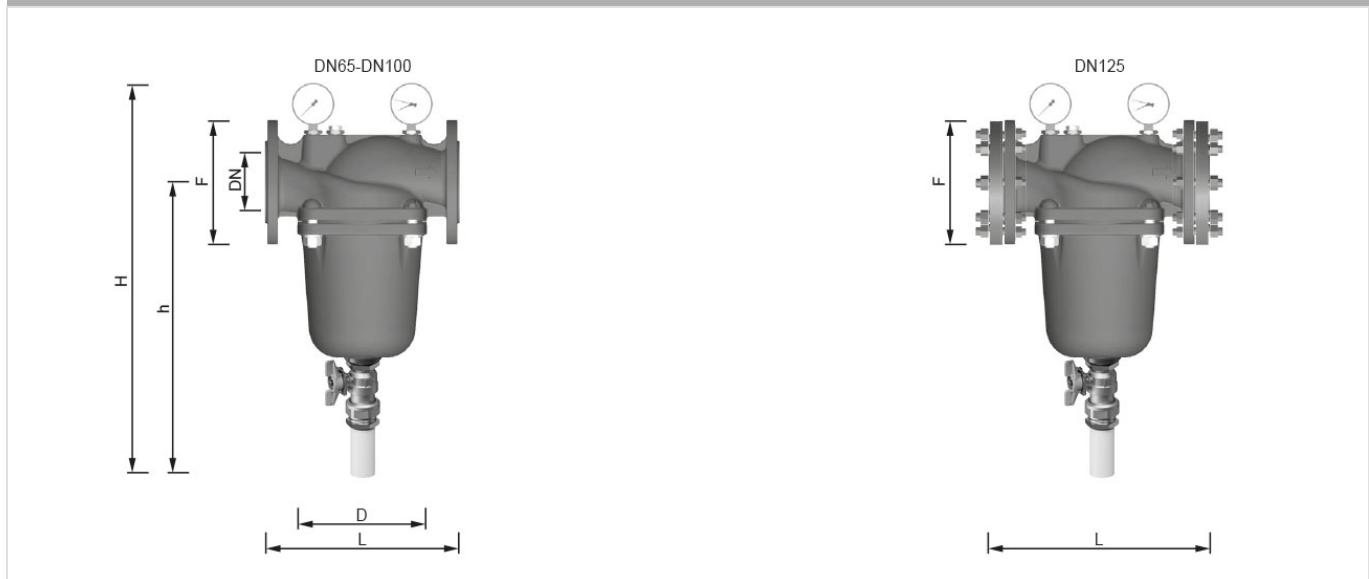

Parameter		Werte					
		Einzelfilter*				2 Filter parallel	
Nennweite:	DN	DN 65	DN 80	DN 100	DN 125	DN 80	DN 100
Gewicht:	kg	25	35	43	65	-	-
Abmessungen:	L	290	310	350	420	-	-
	H	581	665	767	767	-	-
	h	434	508	610	610	-	-
	D	193	230	247	247	-	-
	F	185	200	220	250	-	-
Durchfluss bei $\Delta p=0,2$ bar:	m ³ /h	30	48	60	60	96	120
Durchfluss bei $\Delta p=0,5$ bar:	m ³ /h	48	78	100	100	156	200

Hinweis: Alle Bemaßungen in mm, sofern nicht anders angegeben.

* DN 125 entspricht DN 100 mit 2 Adapterflanschen (2 x EXF125-A müssen separat bestellt werden)

Bestellinformation

Die folgenden Tabellen enthalten sämtliche Informationen, die Sie zum Bestellen eines Artikels Ihrer Wahl benötigen. Geben Sie beim Bestellen immer die Artikelnummer an.

Zusammensetzung der Artikelnummer bei Flanschfiltern

F78TS	-	65	F	A
Serie		Nennweite (DN)	Anschlussart	Filterfeinheit
F78TS = Rückspülbarer Feinfilter mit Flanschanschlüssen		65 80 100	F = Flansch	A = 100 µm B = 20 µm C = 50 µm D = 200 µm

Produktvarianten

Nennweite	k _{vs} -Wert	Filterfeinheit	Artikelnummer
Filterfeinheit 100 µm			
DN 65	69	100 µm	F78TS-65FA
DN 80	113	100 µm	F78TS-80FA
DN 100	145	100 µm	F78TS-100FA
Filterfeinheit 20 µm			
DN 65	69	20 µm	F78TS-65FB
DN 80	113	20 µm	F78TS-80FB
DN 100	145	20 µm	F78TS-100FB
Filterfeinheit 50 µm			
DN 65	69	50 µm	F78TS-65FC
DN 80	113	50 µm	F78TS-80FC
DN 100	145	50 µm	F78TS-100FC
Filterfeinheit 200 µm			
DN 65	69	200 µm	F78TS-65FD
DN 80	113	200 µm	F78TS-80FD
DN 100	145	200 µm	F78TS-100FD

Zubehör

	Beschreibung	Größe	Artikelnummer
	RR11S Rückspülautomatik		
	Zum automatischen Rückspülen des Filters in einstellbaren Zeitintervallen 230 V, 50/60 Hz, mit BMS-Anschluss; Steckernetzteil EU		RR11S-A
	DDS76 Differenzdruckschalter		
		DN 65/80/100	DDS76-1
	EXF125-A Adapterflansch (1 Stück)		
	Adapterflansch von DN 100 auf DN 125 Kugelgraphitguss, PN 16 gemäß ISO 7005-2 und DIN EN 1092-2, im Lieferumfang enthalten: Schrauben, Muttern und Dichtscheibe, Einbaumaß Adapterflansch (ohne Schrauben) 33 mm		EXF125-A

Ersatzteile

F78TS Feinfilter, Baureihe ab 2025

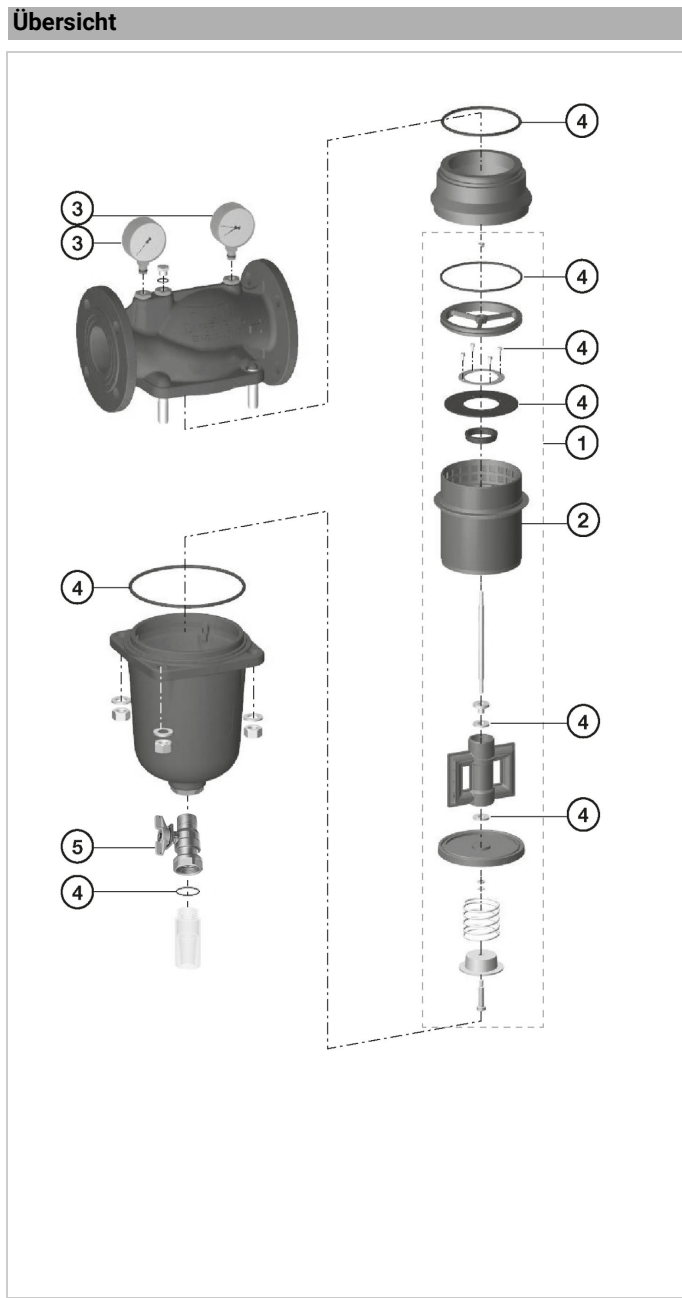

Beschreibung	Größe	Artikelnummer
1 Filtereinsatz komplett		
Filterfeinheit 100 µm	DN 65	AF78TS-065A
Filterfeinheit 100 µm	DN 80	AF78TS-080A
Filterfeinheit 100 µm	DN 100	AF78TS-100A
Filterfeinheit 50 µm	DN 65	AF78TS-065C
Filterfeinheit 50 µm	DN 80	AF78TS-080C
Filterfeinheit 50 µm	DN 100	AF78TS-100C
Filterfeinheit 200 µm	DN 65	AF78TS-065D
Filterfeinheit 200 µm	DN 80	AF78TS-080D
Filterfeinheit 200 µm	DN 100	AF78TS-100D
2 Ersatzsieb		
Filterfeinheit 100 µm	DN 65	ES78TS-065A
Filterfeinheit 100 µm	DN 80	ES78TS-080A
Filterfeinheit 100 µm	DN 100	ES78TS-100A
Filterfeinheit 20 µm	DN 65	ES78TS-065B
Filterfeinheit 20 µm	DN 80	ES78TS-080B
Filterfeinheit 20 µm	DN 100	ES78TS-100B
Filterfeinheit 50 µm	DN 65	ES78TS-065C
Filterfeinheit 50 µm	DN 80	ES78TS-080C
Filterfeinheit 50 µm	DN 100	ES78TS-100C
Filterfeinheit 200 µm	DN 65	ES78TS-065D
Filterfeinheit 200 µm	DN 80	ES78TS-080D
Filterfeinheit 200 µm	DN 100	ES78TS-100D
Filterfeinheit 500 µm	DN 65	ES78TS-065F
Filterfeinheit 500 µm	DN 80	ES78TS-080F
Filterfeinheit 500 µm	DN 100	ES78TS-100F
3 Manometer, Gehäusedurchmesser 62 mm, Anschluss unten G 1/4"		
	0 - 16 bar	M78M-A16
Mit Wartungsanzeige	0 - 16 bar	M78M-A16MR
4 Dichtungssatz komplett		
	DN 65	SOS78TS-065
	DN 80	SOS78TS-080
	DN 100	SOS78TS-100
5 Kugelhahn		
mit ISO-Flansch	F03	KH78TS

resideo

Ademco 1 GmbH

Hardhofweg 40
74821 Mosbach
DEUTSCHLAND
Tel.: +49 6261 81-0
info.de@resideo.com
resideo.com/de

Ademco 1 B.V.
Zweigniederlassung Österreich
Office Park 1 / Top B02
1300 Wien - Schwechat
ÖSTERREICH
Tel.: +43 720 856 153
info.at@resideo.com
resideo.com/at

Pittway Sàrl

Zone d'Activités, La Pièce 6
1180 Rolle
SCHWEIZ
Tel.: +41 44 945 01 01
info.ch@resideo.com
resideo.com/ch